

nanio series*

Industrial DPSS Lasers

NANIO 532-20-V-100



応用

- * マーキング
- * 微細加工
- * スクライピング
- * 彫刻
- * 太陽電池製造工程
- * 半導体製造工程
- * ドリリング
- * 理化学用途

特徴

- * 優れた性能と信頼性
- * モジュラー構造で工業用途デザイン
- * 組込みがしやすく保守管理が容易
- * 高出力で高い処理能力
- * 尖塔値が高く短いパルス幅
- * フィールドで実証された長寿命なポンプダイオードモジュール
- * パルス出力安定性
- * 貴社のアプリケーションに最適化されたパフォーマンス

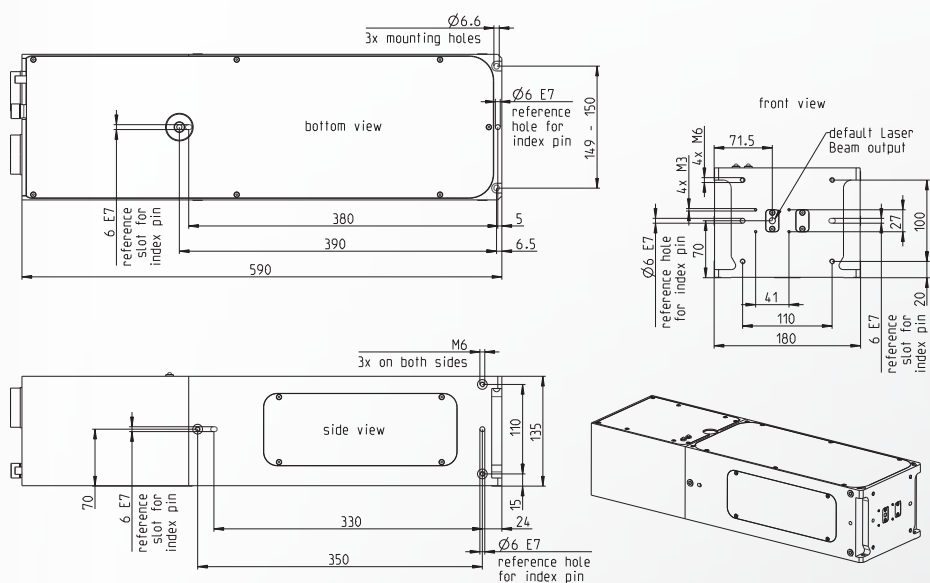

NANIO 532-20-V-100

仕 様

Laser Head	Laser Medium	Nd:YVO ₄
	Pump Source	Long Life Pump Diode Modules
	Pulse Unit	Acousto-Optical Q-Switch
Laser Parameters	Wavelength [nm]	532
	Nominal Power [W]	20 @ 10 kHz
	Repetition Rate [kHz]	80 to 500 kHz
	Polarization	Horizontal, 100:1
Beam Parameters	Spatial Mode	TEM ₀₀
	M ²	<1.3
	Peak Power [kW]	> 5 @ 100 kHz
	Pulse Energy [μJ]	200 @ 100 kHz
	Pulse Width [ns]	< 40 @ 100 kHz
	Pulse-to-Pulse Stability [rms]	< 1.0% @ 100 kHz
	Nominal Beam Diameter at Waist [mm]	0.3
Operating Parameters	Nominal Beam Divergence, Full Angle [mrad]	2.9
	Warm-up Time	< 15 min
	Electrical Connection	115-230 VAC ± 10%, 50-60 Hz, Single Phase
	Laser Power Consumption	500 W
	Cooling	Water-to-Air or Water-to-Water
Dimensions	Ambient Temperature	15-40 °C (59-104 °F), Non Condensing
	Laser Head (L x W x H)	590 x 180 x 135 mm (23.23 x 7.09 x 5.31 in.)
Weights	Power Supply (L x W x H)	500 x 447 x 88.1 mm (19.69 x 17.6 x 3.47 in.) 19" system, 2 RU high
	Laser Head	19 kg (41.9 lbs.)
	Power Supply	12 kg (26.5 lbs.)

オプション

ヘッド-電源ケーブル：3m 1m-20mオプション
 ビームエキスパンダー、ビームエキスパンダーとスキャンヘッドアダプターフランジ。
 カスタムデザインの電源ユニットパネル
 可変アッテネーター

Rev. June, 2011

InnoLas社は常日頃、製品改善に勤めています。従ってすべての仕様は予告なく変更されることがあります。
 InnoLas Laser GmbH is DIN EN ISO 9001 certified.



ライトテック株式会社

192-0062. 東京都八王子市大横町1-9
 042-634-8676. info@lt-tec.co.jp

InnoLas Laser GmbH | Justus-von-Liebig-Ring 8 | 82152 Krailling | Germany
 Phone: +49 (89) 899 360 - 0 | Fax: +49 (89) 899 360 - 16
 E-Mail: info@innolas-laser.com | Homepage: www.innolas-laser.com

